

Ventus Lux

Modelo: VL02XW7506 / Código SGC: SGC-FIC-TE27



6.56 FT / 2.09 MTS

VENTUS LUX

(1)

GENERAL

Diámetro	6.56 ft / 2 Mts
Número de Aspas	6
Caballos de potencia	0.75 HP
Peso del equipo	48.96 Lb / 22.21 Kg



Panel de control
 Altura: 15.7" (40 cm)
 Anchura: 11.8" (30 cm)
 Profundidad: 7.8" (20 cm)
 22.70 Lb" (10.30 Kg)

DESEMPEÑO A MÁXIMA VELOCIDAD

Velocidad Máxima	140 RPM
Nivel de ruido	35 dB
Consumo de energía a máxima velocidad	0.10 KW

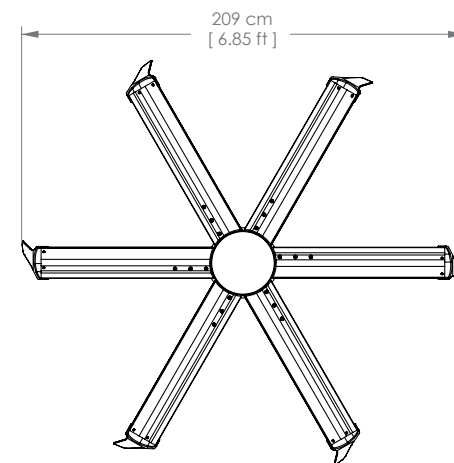
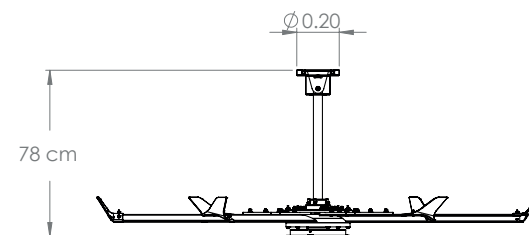

MOTOR

Grado de protección IP	IP 54
Potencia	0.75 HP / 0.37 KW

CONTROL REMOTO*

- Pantalla HMI - Control remoto alambrico
- Tablet - Control remoto inalambrico

GARANTÍA**

- 3 Año en el variador de frecuencia.
- 5 Años en el motor de corriente directa
- 15 Años en aspas, centro, y kit de montaje.

VARIADOR DE FRECUENCIA / MOTOR ***

Voltaje	Fases	Amps ventilador	Interruptor térmico	Frecuencia
230 V	3 Φ	0.48 Amps	20 Amps	60 Hz

CERTIFICACIÓN



Cumple con los estándares de la certificación UL, CE y CSA

COMPONENTES DE SEGURIDAD

Tornillería

* Los controles remotos no vienen incluidos en el equipo para más información comuníquese con su agente de ventas

** Solicitar carta de garantía para conocer términos y condiciones.

*** Los datos de trabajo en la tabla son aplicables en la República Mexicana.

(1) El equipo mostrado en la fotografía es un modelo personalizado, para más información consulte a su agente de ventas.