

Big Vento 2.0

Modelo: BVCD06XA1608 / Código SGC: SGC-FIC-TE23

GENERAL

Diámetro	19.6 FT / 6 Mts
Número de Aspas	8
Caballos de potencia	1.6 HP
Peso del equipo	171.2 Lb / 122 Kg

DESEMPEÑO A MÁXIMA VELOCIDAD

Velocidad Máxima	73 RPM
Nivel de ruido	48 dB
Consumo de energía a máxima velocidad	1.2 KW



Panel de control
 Altura: 15.7" (40 cm)
 Anchura: 11.8" (30 cm)
 Profundidad: 7.8" (20 cm)
 Peso: 22.70 Lb" (10.30 Kg)

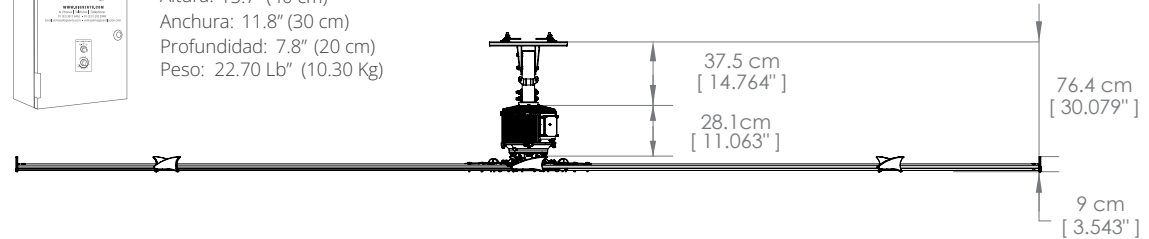

MOTOR

Grado de protección IP	IP 65
Potencia	1.6 HP / 1.2 KW

GARANTÍA*

- 3 Año en el variador de frecuencia.
- 5 Años en el motor de corriente directa
- 15 Años en aspas, centro, y kit de montaje.

VARIADOR DE FRECUENCIA / MOTOR **

Voltaje	Fases	Amps ventilador	Interruptor térmico	Frecuencia
230 V	3 Φ	3.06 Amps	S203-C16	60 Hz
460 V	3 Φ	1.53 Amps	S203-C8	60 Hz

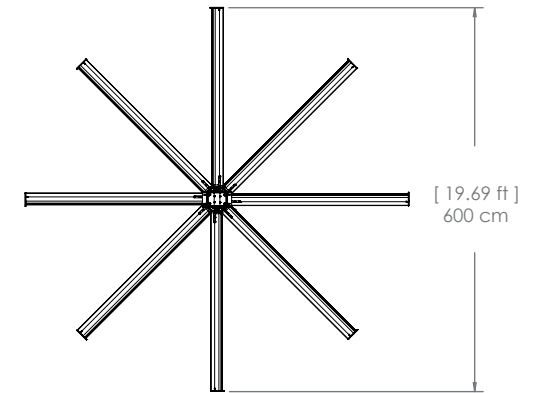

CERTIFICACIÓN



Cumple con los estándares de la certificación UL, CE y CSA

COMPONENTES DE SEGURIDAD

Cables de seguridad, clips de seguridad, candado, retenedores y sistema de seguridad para aspa.

*Solicitar carta de garantía para conocer términos y condiciones.

**Los datos de trabajo en la tabla son aplicables en la República Mexicana

(1) El equipo mostrado en la fotografía es un modelo personalizado, para más información consulte a su agente de ventas.

19.6 FT / 6 MTS

BIG VENTO 2.0