



Super 6

Modelo: SP06XA2006 / Código SGC: SGC-FIC-TE10

GENERAL		DESEMPEÑO A MÁXIMA VELOCIDAD	
Diámetro	19.6 FT / 6 Mts	Velocidad Máxima	70 RPM
Número de Aspas	6	Nivel de ruido	48 dB
Caballos de potencia	2 Hp	Consumo de energía a máxima velocidad	1.5 KW
Peso del equipo	243.2 Lb / 110.32 Kg		



Panel de control
 Altura: 15.7" (40 cm)
 Anchura: 11.8" (30 cm)
 Profundidad: 7.8" (20 cm)
 Peso: 22.70 Lb" (10.30 Kg)

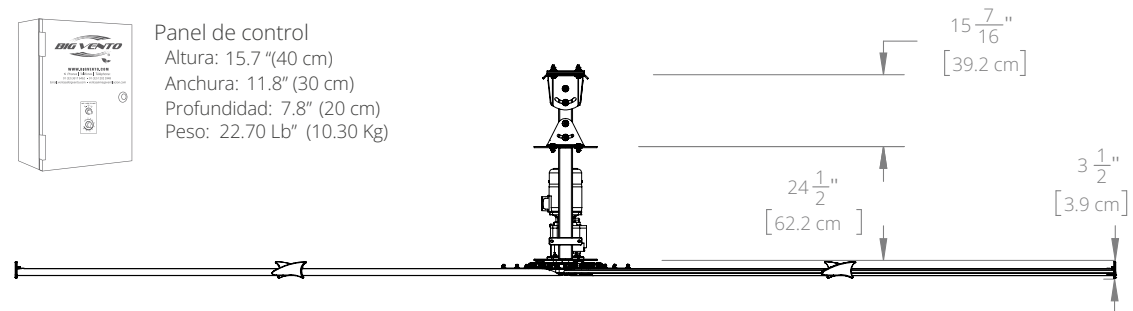

MOTOR	
Protección IP	IP 66
Potencia	2 HP / 1.5 KW

GARANTÍA*	
2 Años en el variador de frecuencia.	
3 Años el en motor eléctrico y reductor.	
15 Años en aspas, centro, bastidor y kit de montaje.	

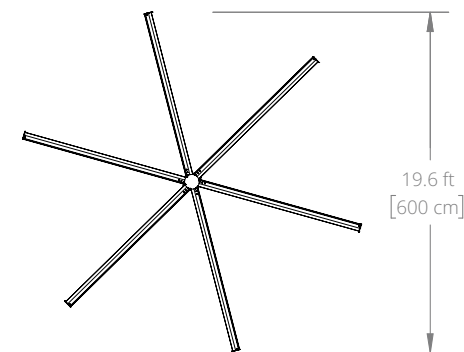

VARIADOR DE FRECUENCIA / MOTOR				
Voltaje	Fases	Amps ventilador	Interruptor térmico	Frecuencia
230 V	1 Φ	5.60 A	20 Amps	60 Hz
230 V	3 Φ	5.60 A	20 Amps	60 Hz
460 V	3 Φ	3.08 A	20 Amps	60 Hz

CERTIFICACIONES	
Cumple con los estándares de la certificación UL, CE y CSA	

COMPONENTES DE SEGURIDAD	
Retenedores de aspa, cables de seguridad, candado, grapas del centro y sistema de seguridad para aspas.	

*Solicitar carta de garantía para conocer términos y condiciones.

(1) El equipo mostrado en la fotografía es un modelo personalizado, para más información consulte a su agente de ventas.